

Walker attachments
Maureen - April - Amy

Vermeiren offers a range of different walker attachments. All these attachments are interchangeable and can be used in sets of 2 or 4, depending on your needs. If you are uncertain which combination is suitable for you, kindly contact your supplier.

Keep in mind that these attachments will give a total different feeling in using your walker. Ask for assistance if this is your first time or if you are unsure about the usage of these attachments.

Please refer to the walker instruction manual on how to use your walker properly and safely.

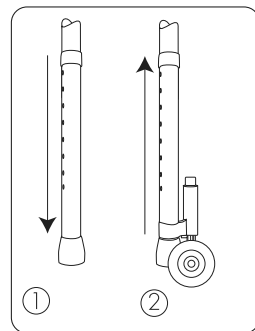

1. Press the snap button at the bottom of your walker and slide out the tube.
2. Press the snap button on the walker attachment and slide the attachment inside the tube of your walker. Make sure the snap button clicks into place and is locked before using your walker again.

Attention: be aware of:

- Throw rugs
- Toys
- Drapes
- Animals
- Cracks in the floor
- Liquids or puddles



Maureen

Amy

April

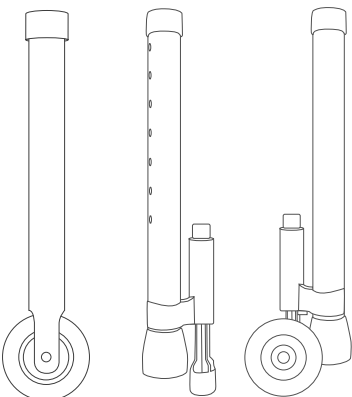

Subject to technical alterations. © 2016

VERMEIREN

Opening up new horizons in mobility



Wandelstok extenties
Maureen - April - Amy

Vermeiren biedt een divers assortiment aan aan loopkader uitbreidingen. De uitbreidingen zijn verwisselbaar en kunnen gebruikt worden in sets van 2 of 4, afhankelijk van uw noden.

Gelieve uw verdeler te contacteren indien u onzeker bent over welke combinatie het meest geschikt is.

Hou er rekening mee dat deze uitbreidingen een totaal andere werking geven van uw loopkader. Vraag assistentie indien u onzeker bent over het eerste gebruik van deze uitbreidingen.

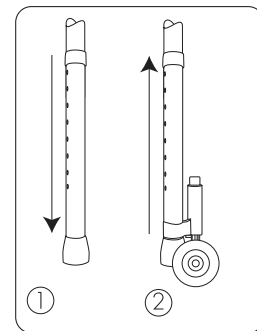

Lees de handleiding van uw loopkader met betrekking tot het juiste gebruik van uw loopkader.

1. Duw op de drukknop onderaan uw loopkader en schuif de buis er volledig uit.

2. Druk op de drukknop van uw loopkader uitbreiding en schuif deze vervolgens in de buis van uw loopkader tot de gewenste lengte. Zorg ervoor dat de drukknop volledig vastzit in de juiste opening.

Zorg ervoor dat de drukknop volledig vastzit in de juiste opening.

Opgelet voor:

- Losse tapijten
- Speelgoed
- Gordijnen
- Huisdieren
- Gaten of openingen in de vloer
- Vloeistoffen of plassen water



Maureen

Amy

April

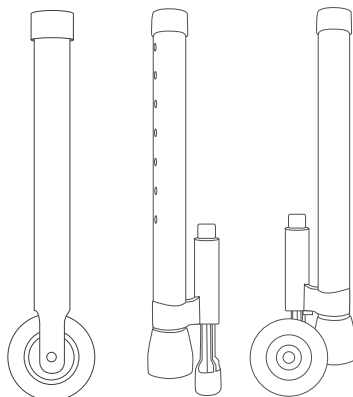

Voorbehouden technische wijzigingen. © 2016

VERMEIREN

Grensverleggend in mobiliteit



Accessoires pour cadres de marche
Maureen - April - Amy

Vermeiren propose une gamme d'accessoires pour cadres de marche. Tous ces accessoires sont interchangeables et peuvent être utilisés par 2 ou par 4 selon le besoin. Si vous n'êtes pas certain de l'accessoire qui correspond à votre besoin, contactez votre revendeur.

Gardez à l'esprit que ces accessoires vont changer la sensation d'utilisation du cadre de marche. Demandez de l'aide si c'est une première utilisation ou si vous n'êtes pas certain du fonctionnement de ces options.

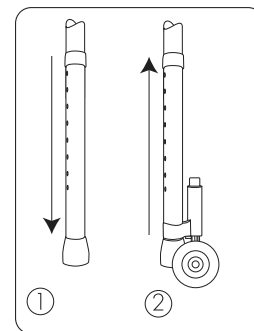

Référez vous à la notice pour savoir comment utiliser correctement et sans danger votre cadre de marche.

1. Pressez le bouton ressort en bas de votre cadre de marche et retirez le tube.

2. Pressez le bouton ressort situé sur l'accessoire choisi et glissez le dans le tube du cadre de marche de telle façon à ce que cet accessoire remplace le tube que vous avez retiré au préalable. Assurez vous que le bouton ressort est bien enclenché avant toute utilisation.

Assurez vous que le bouton ressort est bien enclenché avant toute utilisation.

Attention aux:

- Tapis
- Objets traînants sur le sol
- Rideaux
- Animaux
- Fissures dans le sol
- Sols humides ou glissants



Maureen

Amy

April

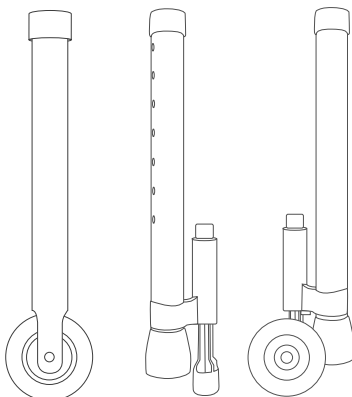

Sous réserve de modifications techniques. © 2016

VERMEIREN

Pour plus de mobilité



Gehgestell Zubehör
Maureen - April - Amy

Vermeiren bietet eine Auswahl an Zubehör für Gehgestelle. Dieses Zubehör ist austauschbar und kann je nach Wunsch in 2er- oder 4er-Sets genutzt werden. Bei Fragen, welches Zubehör für Ihre Nutzung geeignet ist, wenden Sie sich bitte an Ihren Fachhändler.

Bedenken Sie, dass dieses Zubehör die Fahr- und Standeigenschaften Ihres Gehgestells verändern. Bei erstmaliger Nutzung oder bei Unsicherheiten lassen Sie sich bitte von einer zweiten Person helfen.

Ziehen Sie die Gebrauchsanweisung Ihres Gehgestells für eine geeignete und sichere Nutzung des Gehgestells hinzu.

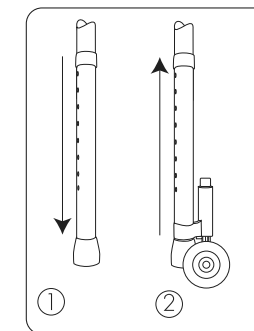

1. Drücken Sie den Federknopf am Fuß des Gehgestells und ziehen Sie das Fußrohr heraus.

2. Drücken Sie den Federknopf des jeweiligen Zubehörs und schieben Sie dieses über das das Endrohr der Gehhilfe. Achten Sie darauf, dass der Federknopf sicher mit einem hörbaren "Click" einrastet, bevor Sie Ihr Gehgestell nutzen.

Vorsicht bei:

- Teppichkanten
- Spielzeug
- Hindernissen
- Tieren
- Bodenunebenheiten
- feuchten Stellen oder Pfützen



Maureen

Amy

April

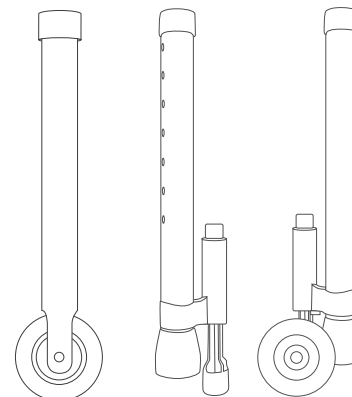

Technische Änderungen vorbehalten. © 2016

VERMEIREN

Ihre Mobilität ist unser Anliegen



Accessori per deambulatori
Maureen – April – Amy

Vermeiren offre un range di differenti accessori per i deambulatori. Tutti questi accessori sono intercambiabili tra loro, possono essere usati in set da 2 o 4 pezzi, a seconda delle vostre esigenze. Se volete conoscere la migliore combinazione di accessori per le vostre esigenze, contattate il vostro rivenditore.

Tenetevi in considerazione che questi accessori vi garantiscono un feeling diverso da quello che normalmente avete con il deambolatore. Chiedete assistenza al vostro rivenditore se utilizzate per la prima volta questi accessori.

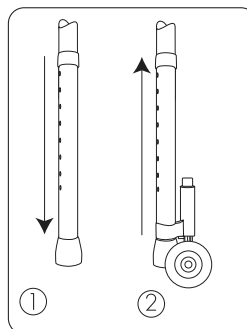

Consultate le istruzioni d'uso del deambolatore su come utilizzarlo in modo appropriato ed in sicurezza.

1. Premete i pulsanti nella parte inferiore del deambolatore e togliete i tubi.

2. Premete i pulsanti degli accessori e fate scorrere gli stessi all'interno del tubo del deambolatore. Assicuratevi che i pulsanti siano nella corretta posizione

prima di riutilizzare il deambolatore.

Fate attenzione a:

- tappeti o moquette
- giocattoli
- tendaggi
- animali
- imperfezioni del pavimento
- liquidi o pozzanghere



Maureen Amy April

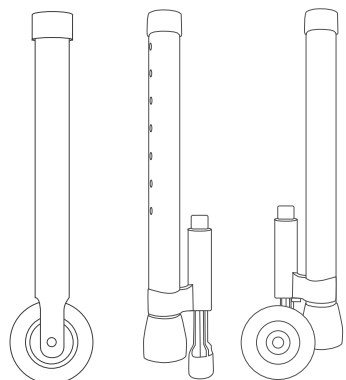

Modifiche tecniche riservate. © 2016

VERMEIREN
Mobilità illimitata



Accesorios para andadores
Maureen – April – Amy

Vermeiren ofrece un amplio abanico de accesorios para andadores. Todos son intercambiables y pueden utilizarse en grupos de 2 ó 4, en función de sus necesidades. Si no sabe qué combinación es la más adecuada para usted, póngase en contacto con su distribuidor.

Tenga presente que estos accesorios cambiarán su forma de emplear el andador. Pida ayuda si es la primera vez que utiliza los accesorios o si no tiene claro cómo utilizarlos.

Consulte el manual de instrucciones del andador para saber cómo utilizarlo de forma apropiada y segura.

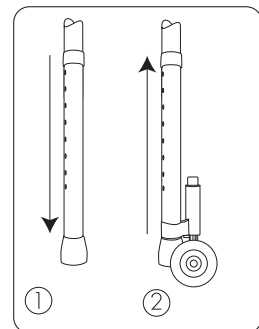

1. Pulse el botón de presión en la parte inferior del andador y saque el tubo.

2. Pulse el botón de presión del accesorio e introdúzcalo dentro del tubo del andador. Asegúrese de que el botón de presión hace clic en su sitio y queda bloqueado antes de volver a utilizar el andador.

Atención: tenga cuidado con:

- los pliegues de las alfombras
- los juguetes
- las cortinas
- los animales
- las grietas del suelo
- los líquidos y charcos



Maureen Amy April

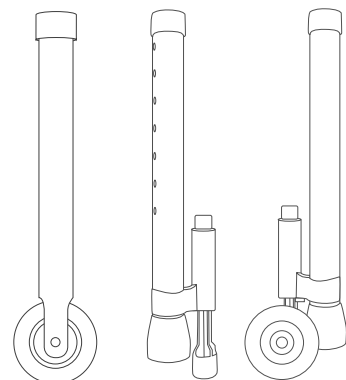

Abriendo nuevos horizontes en movilidad. © 2016

VERMEIREN
Para más movilidad



Nóżki do podpórek
Maureen – April – Amy

Vermeiren oferuje szereg różnych nóżek do podpórek. Wszystkie są wymienne i mogą być stosowane w zestawach 2 lub 4, w zależności od potrzeb. Jeżeli nie masz pewności, która kombinacja jest odpowiednia dla Ciebie, prosimy o kontakt ze sprzedawcą.

Należy pamiętać, że stosowanie różnych typów nóżek zmienia zasadę korzystania z podpórki. Należy zwrócić się o poradę w przypadku, kiedy nie jesteś pewny co do użycia, oraz o wy tłumaczenie jak korzystać, gdy jesteś użytkownikiem po raz pierwszy.

Przeczytaj instrukcję obsługi podpórki, żeby się dowiedzieć jak korzystać z niej w sposób prawidłowy i bezpieczny!!!

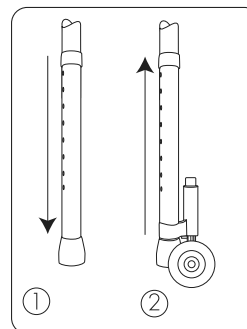

1. Naciśnij przycisk na dole swojej podpórki i wysuń rurkę.

2. Naciśnij przycisk na nóżce i wsuń ją do swojej podpórki. **Przed użyciem upewnij się, że przyciski wskoczyły prawidłowo w otwór i nóżka jest zablokowana!!!**

Uwaga: podczas używania podpórki należy pamiętać o:

- bezpieczeństwie przy poruszaniu się na dywanach,
- łącznych na podłodze zabawkach, częściach garderoby itp,
- zwierzętach,
- pęknięciach w podłodze,
- rozlanych płynach i kałużach.



Maureen Amy April

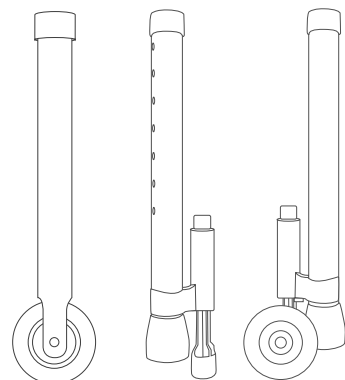

Zastrzegamy sobie możliwość zmiany niektórych parametrów. © 2016

VERMEIREN
Tworzymy nowe możliwości



VERMEIREN

België

N.V. Vermeiren N.V.
Vermeirenplein 1 / 15 - B-2920 Kalmthout
Tel: +32(0)3 620 20 20 - Fax: +32(0)3 666 48 94
website: www.vermeiren.be - e-mail: info@vermeiren.be

Deutschland

Vermeiren Deutschland GmbH
Wahlerstraße 12 a - D-40472 Düsseldorf
Tel: +49(0)211 94 27 90 - Fax: +49(0)211 65 36 00
website: www.vermeiren.de - e-mail: info@vermeiren.de

France

Vermeiren France S.A.
Z. I., 5, Rue d'Ennevelin - F-59710 Avelin
Tel: +33(0)3 28 55 07 98 - Fax: +33(0)3 20 90 28 89
website: www.vermeiren.fr - e-mail: info@vermeiren.fr

Österreich

Vermeiren Austria GmbH
Schärdinger Straße 4 - A-4061 Pasching
Tel: +43(0)7229/64900 - Fax: +43(0)7229/64900-90
website: www.vermeiren.at - e-mail: info@vermeiren.at

Italia

Vermeiren Italia S.R.L.
Viale delle Industrie 5 - I-20020 Arese (MI)
Tel: +39 02/997707 - Fax: +39 02/93585617
website: www.vermeiren.it - e-mail: info@vermeiren.it

Schweiz

Vermeiren Suisse S.A.
Eisenbahnstrasse 62 - CH-3645 Gwatt (Thun)
Tel: +41(0)33 335 14 75 - Fax: +41(0)33 335 14 67
website: www.vermeiren.ch - e-mail: info@vermeiren.ch

Polska

Vermeiren Polska Sp. z o.o.
ul. Łączna 1 - PL-55-100 Trzebnica
Tel: +48(0)71 387 42 00 - Fax: +48(0)71 387 05 74
website: www.vermeiren.pl - e-mail: info@vermeiren.pl

Nederland

Vermeiren Nederland B.V.
Correspondentieadres: Vermeirenplein 1 / 15 - B-2920 Kalmthout
Tel: +32(0)3 620 20 20 - Fax: +32(0)3 666 48 94
website: www.vermeiren.be - e-mail: info@vermeiren.be

España

Vermeiren Iberica, S.L.
Carretera de Castellà, Km. 0,5 - Sant Gregori P.I. - Edifici A
ES-17150 Sant Gregori (Girona)
Tel: +34 972 428 433 - Fax: +34 972 405 054
website: www.vermeiren.es - e-mail: info@vermeiren.es

Česká republika

Vermeiren ČR S.R.O.
Nadrazní 132 - 702 00 Ostrava
Tel: +420 596 133 923 - Fax: +420 596 133 277
website: www.vermeiren.cz - e-mail: info@vermeiren.cz

Manufacturer

Vermeiren Group
Vermeirenplein 1 / 15 - B-2920 Kalmthout
Tel: +32(0)3 620 20 20 - Fax: +32(0)3 666 48 94
website: www.vermeiren.be - e-mail: info@vermeiren.be

VERMEIREN
Opening up new horizons in mobility

